



KPS-TERMO
350200145



KPS-TERMO-ON/OFF
350200146



TERMOSTATO DE EXPANSIÓN DE GAS GAS EXPANSION THERMOSTAT THERMOSTAT À MEMBRANE RAUMTHERMOSTAT MIT GASMEMBRAN TERMOSTATO AD ESPASIONE DI GAS

Datos técnicos - Technical data - Données techniques Technische Daten - Dati tecnici

Tipo de desconexión y aparato	1B/electromecánico
Type of disconnection and device	1B/electromechanical
Type de déconnexion et appareil	1B/électromécanique
Zu und Abschaltung, Gerät	1B/elektromechanisch
Tipo di disconnessione ed apparecchio	1B/elettromeccanico

Instalación	Independiente - fijo da pared
Installation	Indépendant - fixé en saile
Installation	Independent - fixed wall mount
Installation	Unabhängig - ortsfest an Wand
Installazione	Indipendente - fisso a parete

Diferencial de temperatura - Temperature differential	$\Delta t = 0.8 \pm 0.2 \text{ } ^\circ\text{K}$
Différentiel de température	
Temperaturdifferenz - Differenziale di temperatura	

Gradiente térmico - Thermal gradient - Gradient de température	$1 \text{ } ^\circ\text{K}/15 \text{ min}$
Thermischer Gradient - Gradiente termico	

Grado de contaminación - Pollution rating - Degré de Pollution	Normal
Verschmutzungsgrad - Grado di inquinamento	Normale

Tipo de aislamiento - Insulation class	<input type="checkbox"/> Classe II - Class II Klasse II -
Classe d'isolament - Schutzklasse	
Classe di isolamento	

Clasificación energética - Energy classification	Reg. EU 811/2013 ErP CLASS I 1%
Classification énergétique - Energie-Klassifizierung	
Classificazione energetica	

Normativas de referencia para marca CE		
CE reference standards	LVD	EN 60730-1
Normes de référence pour marquage CE		EN 60730-2-9
Referenznormen für CE Zeichen	EMC	EN 55014
Normative di riferimento per marcatura CE		

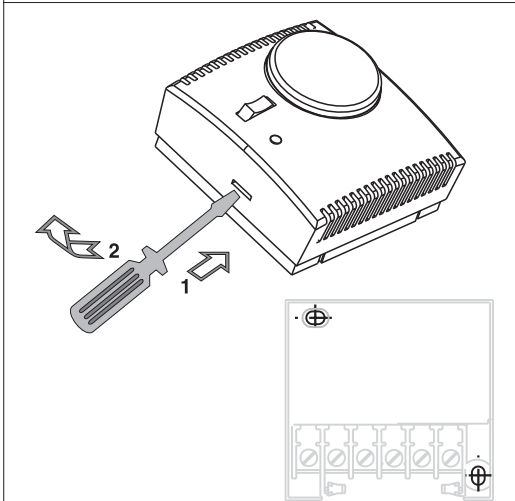
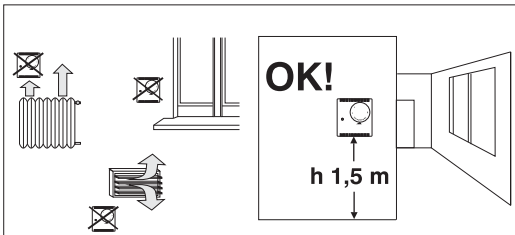

BLOQUEO TEMPERATURA - TO FIX TEMPERATURE BLOCAGE TEMPERATURE - TEMPERATUR FIX EINSTELLEN BLOCCO TEMPERATURA

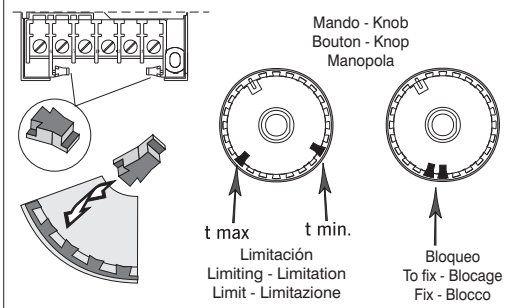

Esquema eléctrico - Wiring diagram - Schema électrique Anschluss Schema - Schema elettrico

Tipe de salida - Type of output - Type de sortie	μ / --- / ---	$\frac{10(2)}{250} \text{ A}$
Ausgang - Tipo di uscita		250 V ~

Luz piloto	
LED indicator - Voyant	230 V ~ 50 ÷ 60 Hz
Kontrolllampe	
Spia luminosa	

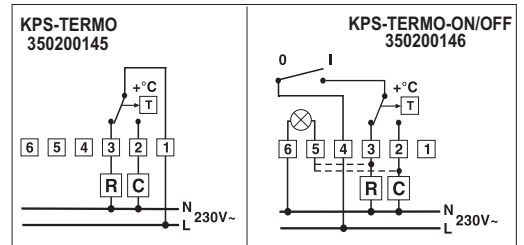

R = Calefacción - Heating Chauffage Heizung - Riscaldamento	C = Refrigeración Air-conditioning - Réfrigération Klimaanlage - Condizionamento
--	---



ADVERTENCIAS - WARNINGS - MISES EN GARDE - WARNUNG - AVVERTENZE

Se recomienda leer con atención las presentes instrucciones de instalación y uso, conservándolas para futuras consultas

El fabricante se reserva el derecho de realizar las modificaciones técnicas y de fabricación que considere oportunas, sin obligación de aviso previo.

Read this manual carefully before using the product as it provides important guidelines regarding safety, installation and use.

The manual must be preserved with care for future reference.

The manufacturer reserves the right to introduce any technical and/or constructive changes deemed necessary, with no prior notice.

Il est recommandé de lire avec attention les présentes instructions d'installation et d'utilisation et de les conserver pour de futures consultations.

Le fabricant se réserve la faculté d'apporter toutes les modifications techniques et de construction qu'il jugera nécessaires sans obligation de préavis.

Es wird empfohlen, die vorliegende Montage- und Gebrauchsanweisung aufmerksam durchzulesen und für spätere Fragen aufzubewahren.

Der Hersteller behält sich das Recht vor, technische Modifikationen und Konstruktionsänderungen, die der Produktverbesserung dienen, ohne vorherige Ankündigung vorzunehmen.

Si raccomanda di leggere attentamente le presenti istruzioni di installazione ed uso e conservarle per future consultazioni.

Il costruttore si riserva la facoltà di introdurre tutte le modifiche tecniche e costruttive che riterrà necessarie senza obbligo di preavviso.



Importante: la instalación y conexión eléctrica de los dispositivos y aparatos de este tipo deben ser efectuadas por personal capacitado y en conformidad con la normativa y legislación vigentes. El fabricante no se responsabilizará del empleo incorrecto que se haga de sus productos en lo relativo a particulares normas ambientales y/o de instalación.

Important: installation and electrical connections of devices and appliances must be carried out by skilled people and in compliance with current regulations. The manufacturer declines any liability in connection with the use of products subject to special environmental and/or installation standards.

Important: l'installation et la connexion électrique des dispositifs et des appareils doivent être accomplies par un personnel qualifié, conformément aux normes et aux lois en vigueur. Le constructeur n'assume aucune responsabilité en ce qui concerne l'utilisation des produits qui doivent suivre des normes particulières concernant l'environnement et/ou l'installation.

Wichtig: Montage und elektrischer Anschluss der Vorrichtungen und Geräte müssen von Fachpersonal gemäß den geltenden gesetzlichen Bestimmungen vorgenommen werden. Der Hersteller übernimmt keinerlei Garantie für Produkte, die speziellen Umwelt- und/oder Installationsbestimmungen unterworfen sind.

Importante: l'installazione ed il collegamento elettrico dei dispositivi ed apparecchiature devono essere eseguiti da personale qualificato ed in conformità alle norme e leggi vigenti. Il costruttore non si assume alcuna responsabilità per quanto concerne l'impiego di prodotti che debbano seguire particolari norme di ambiente e/o installazione.

TRATAMIENTO DE LOS APARATOS ELÉCTRICOS Y ELECTRÓNICOS EN FINAL DE VIDA



Este símbolo, colocado en el producto o en su embalaje, indica que no debe no debe ser tratado con los desechos domésticos. Debe depositarse en un punto de recogida apropiado para el reciclaje de los equipos eléctricos y electrónicos: - en los puntos de distribución en caso de compra de un equipo equivalente. - en los puntos de recogida puestos a su disposición localmente (vertedero, colecta selectiva, etc...). Asegurándose que ese producto se desecha de manera apropiada, ayudará a prevenir las potenciales consecuencias negativas sobre el medio ambiente y la salud humana. El reciclaje de los materiales ayudará a conservar los recursos naturales. Para cualquier información complementaria al respecto de este producto, puede contactar con su ayuntamiento, el vertedero de su localidad, o el almacén dónde se compró el producto.

DISPOSAL OF OLD ELECTRICAL & ELECTRONIC EQUIPMENT



This symbol on the product or its packaging indicates that this product shall not be treated as household waste. Instead, it shall be handed over to the applicable collection point for the recycling of electrical and electronic equipment, such as for example: - sales points, in case you buy a new and similar product. - local collection points (waste collection centre, local recycling center, etc...).

By ensuring this product is disposed of correctly, you will help prevent potential negative consequence for the environment and human health, which could otherwise be caused by inappropriate waste handing of this product. The recycling of materials will help to conserve natural resources. For more detailed information about recycling of this product, please contact your local city office, your house hold waste disposal service or the shop where you purchased the product.

TRAITEMENT DES APPAREILS ÉLECTRIQUES ET ÉLECTRONIQUES EN FIN DE VIE



Ce symbole, apposé sur le produit ou sur son emballage, indique que ce produit ne doit pas être traité avec les déchets ménagers.

Il doit être remis à un point de collecte approprié pour le recyclage des équipements électriques et électroniques: - dans les points de distribution en cas d'achat d'un équipement équivalent. - dans les points de collecte mis à votre disposition localement (déchetterie, collecte sélective, etc...). En s'assurant que ce produit est bien mis au rebut de manière appropriée, vous aiderez à prévenir les conséquences négatives potentielles pour l'environnement et la santé humaine. Le recyclage des matériaux aidera à conserver les ressources naturelles. Pour toute informations supplémentaire au sujet du recyclage de ce produit, vous pouvez contacter votre municipalité, votre déchetterie ou le magasin où vous avez acheté le produit.

ENTSORGUNG VON GEBRAUCHTEN ELEKTRISCHEN UND ELEKTRONISCHER GERÄTEN



Dieses Symbol auf dem Produkt oder seiner Verpackung weist darauf hin, dass dieses Produkt nicht als normaler Haushaltsabfall zu behandeln ist, sondern an einer Annahmestelle für das Recycling von elektrischen oder elektronischen Geräten abgegeben werden muss, wie zum Beispiel: - an den Verkaufsstellen, falls Sie ein ähnliches Neugerät kaufen. - an den örtlichen öffentlichen Sammelstellen (Wartstoffhof, Recyclingsammelstellen, usw...). Durch Ihren Beitrag zum korrekten Entsorgen dieses Produktes schützen Sie die Umwelt und die Gesundheit Ihren Mitmenschen. Umwelt und Gesundheit werden durch falsches Entsorgen gefährdet. Materialrecycling hilft den Verbrauch von Rohstoffen zu verringern. Weitere Information über das Recycling dieses Produktes erhalten Sie von Ihrem Gemeinde, den kommunalen Entsorgungsbetrieben oder dem Geschäft, in dem Sie das Produkt gekauft haben.

SMALTIMENTO DI VECCHI APPARECCHI ELETTRICI ED ELETTRONICI



Questo simbolo sul prodotto o sul suo imballo indica che questo prodotto non può essere trattato come rifiuto domestico. Al contrario, dovrà essere portato ad un punto di raccolta determinato per il riciclaggio degli apparecchi elettrici ed elettronici, come ad esempio: - punti vendita, nel caso si acquisti un prodotto nuovo simile a quello da smaltire - punti di raccolta locali (centri di raccolta rifiuti, centri locali di riciclaggio, ecc...). AssicurandoVi che il prodotto sia smaltito correttamente, aiuterete a prevenire potenziali conseguenze negative per l'ambiente e la salute, che potrebbero essere causate da un inadeguato smaltimento di questo prodotto. Il riciclaggio dei materiali aiuterà a conservare le risorse naturali. Per informazioni più dettagliate riguardo il riciclaggio di questo prodotto, contattate per cortesia il Vs. ufficio locale, il Vs. servizio di smaltimento rifiuti domestici o il negozio dove avete acquistato questo prodotto.